

KEZELÉSI ÚTMUTATÓ ENOLMATIC VÁKUUMTÖLTŐHÖZ

Mielőtt üzembehelyezné az ENOLMATIC töltőgépet, olvassa el figyelmesen a kezelési utasítást, és nézze át a mellékelt rajzokat. Ellenőrizze a gép alján feltüntetett feszültséget (Volt)

1. kép Erősítse az asztalhoz az ENOLMATIC-ot a mellékelt csavaros szorító (C) segítségével
2. kép Csatlakoztassuk az átlátszó csövet a "B" jelű töltőszárról a "D" jelű tartályfedélre, a fekete csövet az "A" jelű csatlakozóról a tartályfedél "A" csomkjára.
3. kép A kemény műa.cső (szívócső) részeit illesszük össze. A "Z" rész a műa.csőnél nyúljon tovább.
4. kép A 2 m hosszú átlátszó csövet a szívócsővel és az oldalsó cső végével a töltőcsőnél kössük össze.
5. kép A villás dugót tegyük a dugaljzatba, utána kapcsoljuk be a készüléket az "F" kapcsolóval.
6. kép A "2" szívócsövet az áttöltendő folyadék tartályába állítsuk.
7. kép A palackot a "G" töltőcső alá helyezzük. A töltőcső tartószár "H" vízszintesen, vagy egy kicsit magasabban álljon. a "H" helyes beállításához a 8. és 9. ábra magyarázatát kövessük.
- 8-9. kép A "H" tartószár beállításához az "X" gombot nyomjuk be. A szár magasabbra állításához az "M" csavargombot az óramutató járásával megegyező irányba fordítsuk. Amennyiben a "H" tartószár vízszintesen áll, az "M" csavargombot nyomjuk meg, ezáltal az "L" rúd megakad.
10. kép A műa. anyacsavar "N"-nel szabályozzuk a palackban a töltési szintet. A maximális töltési magasság elérhető, ha a "Q" jelzésű gyűrűt lehúzzuk, és a "N" jelzésű műa. anyát egyidejűleg teljesen kitekerjük. A legkisebb töltési magasság elérésénél ugyanez a teendő fordítottirányban.
11. kép Fontos! Ha az ENOLMATIC-ot üzemelés közben kikapcsolják, az újrapcsolás előtt szükséges az "S" jelzésű gombot felemelni, amíg nem szűnik meg a vákuum. Szintén a fentieket kell elvégezni, ha a túlfolyó tartály tetejét szeretnénk eltávolítani.
12. kép Amennyiben a standard bor töltőfejet más kitekerekre szeretnénk cserélni, (pl.olaj, vagy egyéb sűrű folyadékokhoz), fordítsuk el a "T" gombot, és húzzuk ki az "U" rögzítő szárát. A töltőcső tartószár mindkét oldalsó részét húzzuk széjjel. A rugót akasszuk ki. Másik töltőszár behelyezéséhez az eljárást fordított sorrendben kell elvégezni.

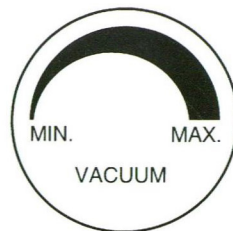
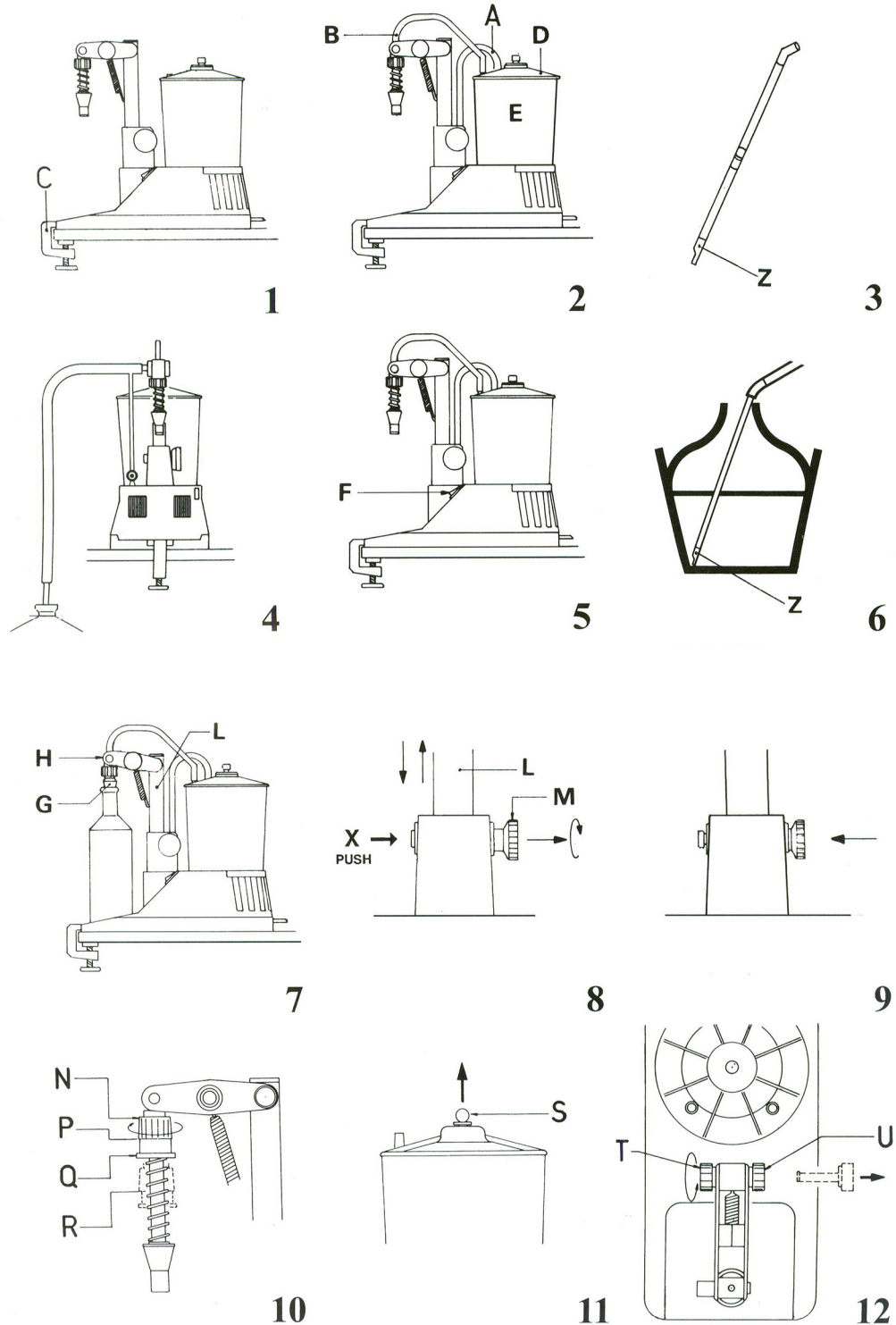

14 A palacktöltés gyorsaságát a csavargomb finomállításával lehet szabályozni (lásd.ábra). Amennyiben az Enolmaticot (olaj, paradicsom, likőr) töltésére használják, a csavargombot maximálásra állítsuk. Bor, habzóbor, sör és más szénsavas italok töltése esetében a csavargombot "min" irányba csavarjuk, amíg a helyes gyorsaságot beállítjuk. Kerüljük el a túl nagy sebesség beállítását, mert habzás léphet fel.

Az Enolmatic használat utáni tisztításánál elegendő 2 palacknyi vízmennyiséggel átöblíteni. Amennyiben az Enolmatic-kal olajat töltenek mosogatószer használata ajánlott.

Jelizzük, hogy az Enolmatic rendeltetésszerű használatánál is a túlfolyó tartállyal való folyamatos érintkezés során élelmiszerek esetében izváltozások léphetnek fel, ezért a túlfolyó tartály tartalmát célszerű kiüríteni.